

Označení dílů

M - fotoleptané kovové díly

D - obtisky

W - drát

? - volba

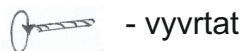

- vyvrtat

Parts labelling

M - photoetched parts

D - decals

W - wire

? - option



- drill

Poznámka - Pro čiré zasklení je možné folii v oknech po vlepení umýt štetcem navlhčeným vodou

Notice - You can wash foil in windows by water moistened brush for pellucid windows

Návod ke stavbě

Při stavbě postupujte podle instruktážních obrázků.

Instructions

Follow the instruction drawings the assembly.

Upozornění:Během opracování může vznikat prach, který může dráždit dýchací cesty.Používejte ochranu očí při odstříhování kovových dílů.

Notice:Machining can produce dust witch can be irritating to the respiratory tract.Metal parts should be cut off using protection eyesight.

Kupujte přímo na www.plusmodel.cz
Buy directly from www.plusmodel.cz

Plus Model s.r.o
Jižní 56, 370 10 České Budějovice
Czech Republic
<http://www.plusmodel.cz>
e-mail: plusmodel@plusmodel.cz

348

plusmodel

1/35

Fordson WOT-2D

Historie

Po vypuknutí války začal Ford v Británii vyrábět modelovou řadu vozidel WOT (War Office Trucks) jejíž nejmenším reprezentantem byl model WOT -2. Vozidlo bylo také známo pod názvem „Fordson“. Výroba začala v roce 1939 a pokračovala po celou dobu války. První vozidla byla vybavena otevřenou kabinou s rolovacími plátěnými dveřmi a čelními větrnými štítky. Kabina byla se shora kryta svinovací plachtou. Korba byla dřevěná v kovovém rámu. Časem se stále lehce měnila konstrukce a vylepšovalo se pohodlí posádky. Vozidlo dostalo uzavíratelnou kovovou kabinu a plná čelní skla. Existovalo velké množství variant nástaveb od prostého nákladního vozu až po protiletadlové nebo štábní varianty se skříňovou nástavbou. Celkem bylo vyrobeno téměř 60000 vozidel.

Technická data

Motor : osmiválec s válci do V
objem 3621 ccm
výkon 60 HP

Převodovka: čtyři rychlosti vpřed a jedna vzad
Celková hmotnost: 3354 kg

History

After the outbreak of WWII Ford in Britain started to produce a WOT truck range (War Office Trucks) and WOT -2 was the smallest of this range. It was also sometimes called „Fordson“. The production started in 1939 and it contined throughout the war. The first batch was equipped with an opened cab with canvas “doors” and glass windscreen, the roof was also made of canvas and could be folded. The deck was made of wood in a metal frame. During the production the structure was improved several times and it became more comfortable. A metal cab with a proper roof and windscreen was used. There were a lot of versions from a conventional lorry to AA or staff version with a closed superstructure. Almost 60,000 units were built.

Technical data

Engine: 8-cylinder V-shaped
volume 3,621 ccm
power 60 HP

Gears: 4 plus 1 reverse
Total weight: 3,354 kg

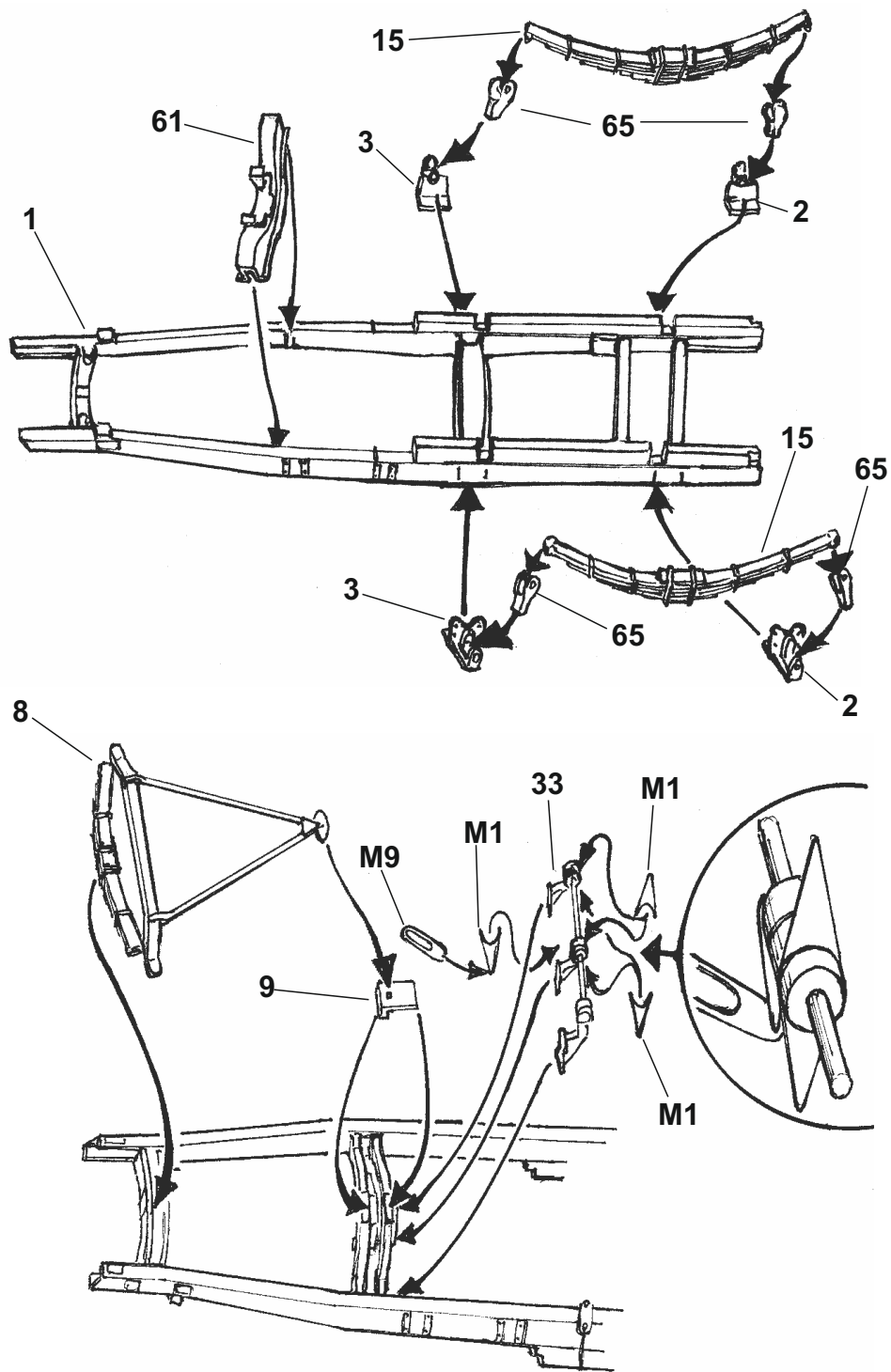

II.

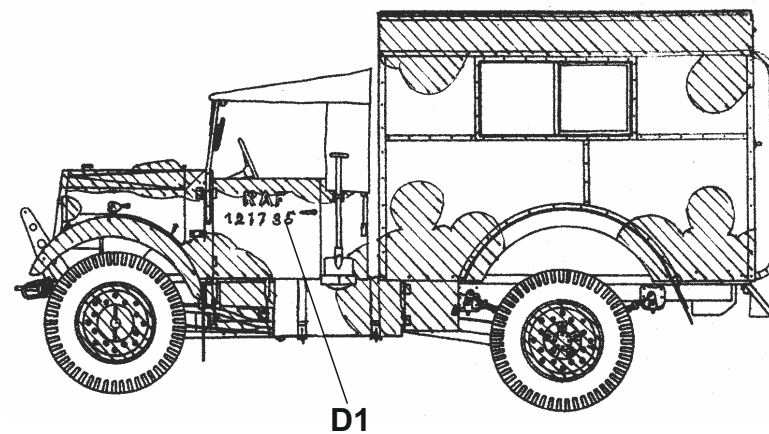
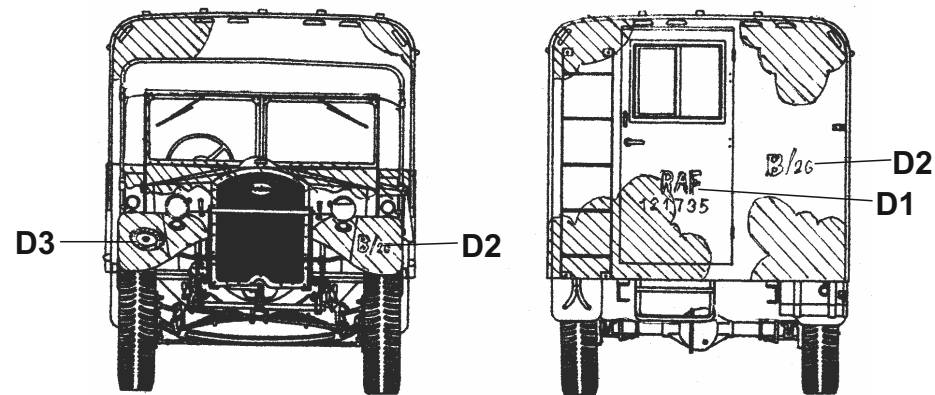

Celé vozidlo je v barvě S.C.C. No.61 Light stone se skvrnami v barvě S.C.C. No.1a Dark brown.

All vehicle is in S.C.C. No.61 Light stone color with blotches in S.C.C. No.1a Dark brown.

Kamufláž a označení
Camouflage and marking

I.

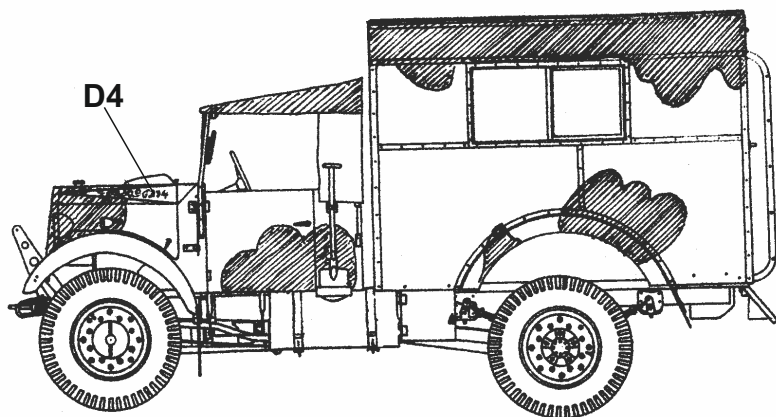
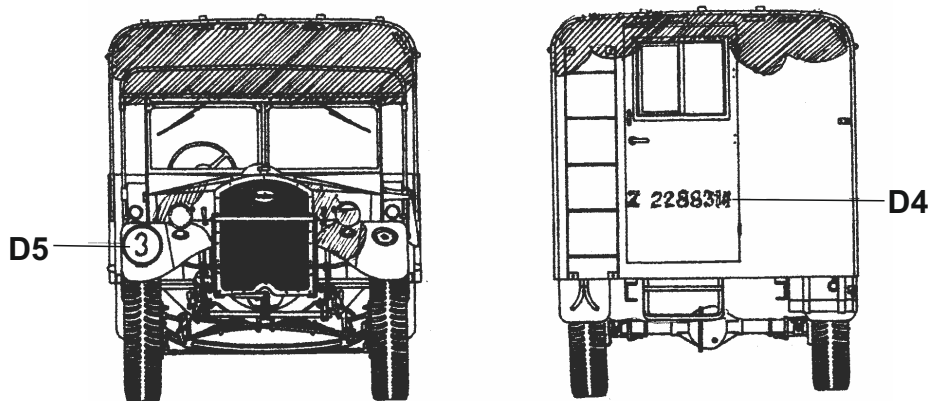

Celé vozidlo je v barvě S.C.C. No.15 Olive drab se skvrnami v barvě S.C.C. No.14 Black.

All vehicle is in S.C.C. No.15 Olive drab color with blotches in S.C.C. No.14 Black color.

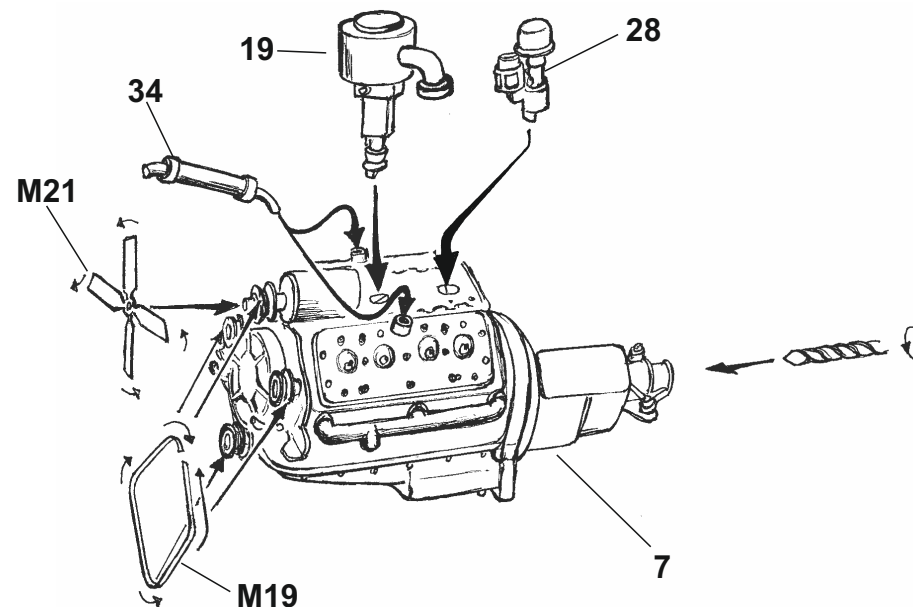
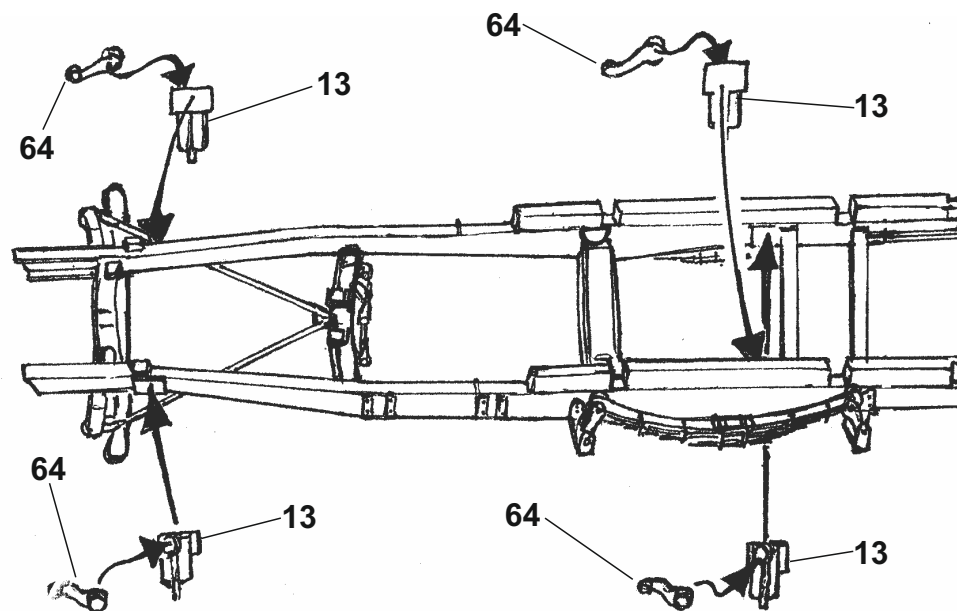

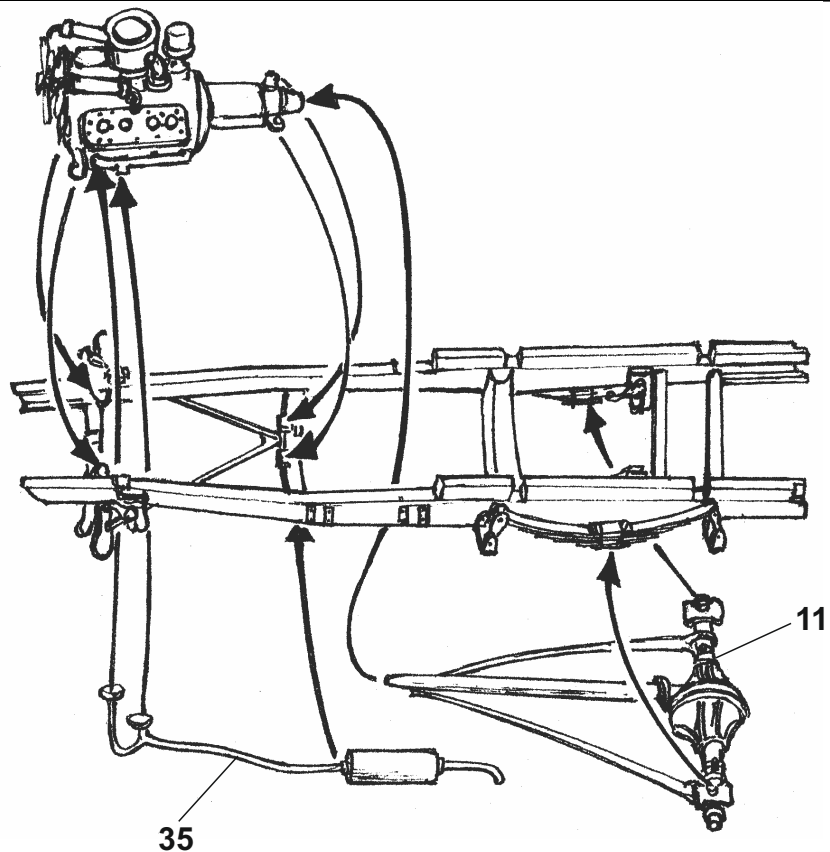

Dopředu
Onward

